

Climat / Environnement

LF-TD-U USB

Émetteur d'humidité, d'humidité du matériau et de température pour des températures allant de -20°C à $+60^{\circ}\text{C}$ avec interface USB mini-B



8,0 °F | 6,16 % | 456 K3G | /M-27,3 TD | 0,64 aw | 51,9 %r.H. | 14,8 % ABS | 1002.4 | 0g9/mm/s | 4,90 Ugl | 163 ans | 23,2 °C | 78,8 °F | 6,21 % | 4

LF-TDU USB

Émetteur industriel robuste pour l'humidité et la température

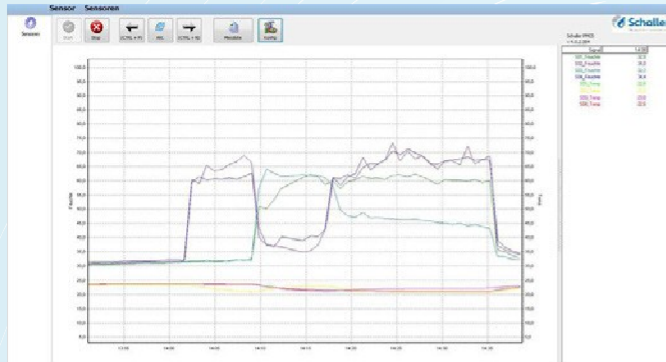

Avantages :

- Facile à connecter au PC via un câble USB
- Logiciels de collecte, gestion et analyse de données basés sur une base de données disponibles
- Longue durée de service grâce à une construction industrielle robuste
- Haute stabilité à long terme des capteurs intégrés

Données clés :

Plage de mesure :

- Humidité relative de 0 à 100 %
- Température : -20 °C à +60 °C

Sortie :

- USB mini-B

Précision de calibration d'usine :

- Humidité relative de 10 à 90 % : ± 2,0 %
- Température +10 à +60 °C : ± 0,3 °C

°C

- Tête du capteur : -20 °C à +60 °C

- Électronique : -20 °C à

+60 °C

Alimentation :

- 5 VDC via USB mini-B

Consommation

d'énergie :

- Environ

20 mA

Constructi

on :

- Matériau de la tête du capteur : plastique avec papier filtre
- Boîtier électronique du matériau : aluminium anodisé
- Degré de protection du boîtier électronique : IP 40
- Connexion électrique : USB mini-B

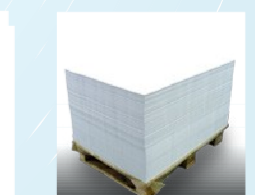
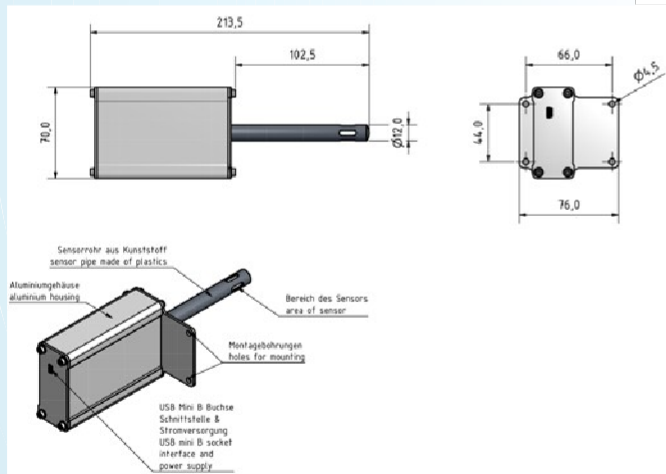

Climat & Environnement

Nourriture

Bioénergie

Matériel

Bâtiments

Papier / Boîte

Schaller GmbH

Wölferstrasse 5 CH 4414 Füllinsdorf

Téléphone +41 (0)556170080 , Fax +41

(0)556170081

info@humimeter.com www.humimeter.com

Tous les produits sont disponibles sur :
www.grubatec.ch